

MONTANA[®]

CRYSTAL CC RACE



LevelUpYourSkiservice

CRYSTAL CC RACE

VEREINT PRÄZISION UND FLEXIBILITÄT

DIE ERSTE WAHL FÜR DEN RENNSERVICE



Die CRYSTAL CC RACE ist die innovative Rennlauf-Steinschleifmaschine für Langlauf und Alpin-Ski. Als Leichtgewicht und dank ihrer kompakten Bauweise ist die CC RACE äußerst flexibel, überall einsetzbar und überzeugt mit unschlagbarer Leistung und Qualität. Die kontinuierliche Genauigkeit und hochwertige Verarbeitung lassen keine Wünsche offen und sind unverzichtbar im Rennservice.

Die neueste Innovation von MONTANA zeichnet sich durch Perfektion für alle Langlauf- und Alpin-Ski aus. Mit entscheidenden Vorteilen für den Rennsport, wo reproduzierbare Ergebnisse und höchste Präzision unverzichtbar sind, bietet die CC RACE die perfekte Lösung.

Durch den integrierten Struktur-Editor (Vario-RACE) erhält der Anwender beinahe grenzenlose Möglichkeiten zur individuellen Strukturierung. Mit der 4-Punkte Skizentrierung haben Sie die optimale Präzision für Ihren Raceservice. Das integrierte 12-Zoll Touchpanel mit intuitiver Benutzerführung unterstützt Sie zusätzlich bei der täglichen Arbeit.

Die Stein- sowie die Vorschubgeschwindigkeit können stufenlos reguliert werden, um sie individuell an Ihre Bedürfnisse anzupassen. Zusätzlich besteht die Möglichkeit, die Vorschubvarianten zwischen Rolle und Gokart individuell anzupassen.

REPRODUZIERBARE ERGEBNISSE UND HÖCHSTE PRÄZISION FÜR EINEN TOP RENNSERVICE

VORTEILE



- Installation Plug & Play
- Fernwartung
- Abrichter Zustellung elektrisch
- Vorschubrolle Gummiert oder Gokart wählbar
- Hochwertiges 12" Touchpanel
- Struktur Editor mit Vario Race für grenzenlose Möglichkeiten zur individuellen Strukturierung
- Quervorschub Abrichten mit Kugelumlaufspindel
- Kugelumlaufspindel und Servoantrieb
- 2 Strukturen auf einem Stein
- 4-Punkte-Skizentrierung mit 3 Querpositionen
- Stufenlose Steingeschwindigkeit
- Stufenlose einstellbare Vorschubgeschwindigkeit
- Anpressdruck pneumatisch regelbar
- Hochpräzise Steinwellenlagerung mit ETP
- Steinreinigung mit Plexi
- Steinflansch für Single oder Dual-Schleifstein

TECHNISCHE DATEN

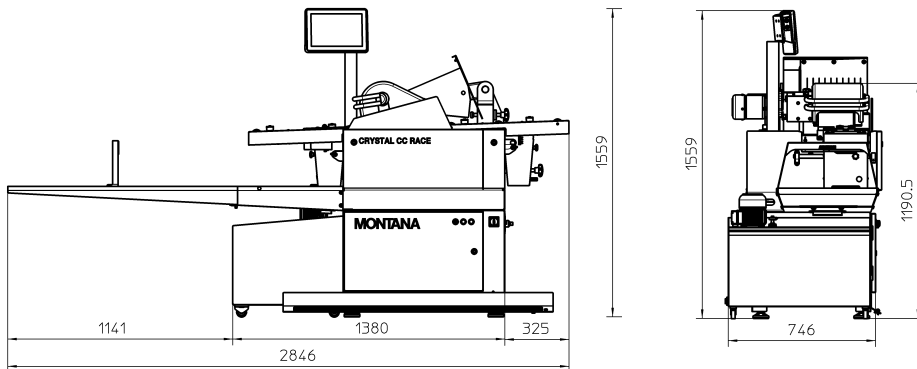

Leistung:	7 kW
Spannung:	3 x 400 v / 50 Hz oder 3 x 220 V / 50/60 Hz
Absicherung:	3 x 16 A
Tankinhalt:	90 l
Steindrehzahl:	200 - 2000 u/min
Schnittgeschwindigkeit:	1 - 34 m/s
Vorschub:	3 - 35 m/min
Druckluft:	min. 6 bar 80 l/min
Gesamtgewicht ohne Emulsion:	440 kg

PRODUKTVERGLEICH

TECHNISCHE MERKMALE



	CRYSTAL INLINE II BASIC	CRYSTAL INLINE II RACE	CRYSTAL CC RACE
SKI	●	●	●
SNOWBOARD	●	●	
LANGLAUF	●	●	●
AUFRÜSTBAR ZUM RACE PAKET	●		
INSTALLATION PLUG & PLAY	●	●	●
WERKZEUGLOSER BANDWECHSEL	●	●	
ABRICHTER ZUSTELLUNG PNEUMATISCH	●	●	
ABRICHTER ZUSTELLUNG ELEKTRISCH			●
ANPRESSDRUCK PNEUMATISCH REGELBAR	●	●	●
2 STRUKTUREN AUF EINEM STEIN	●	●	●
STUFENLOSE STEINGESCHWINDIGKEIT	●	●	●
STUFENLOSE EINSTELLBARE VORSCHUBGESCHWINDIGKEIT	●	●	●
HOCHWERTIGES 12" TOUCHPANEL	●	●	●
FERNWARTUNG	●	●	●
REZEPTE EASY MODE	●	●	●
STRUKTUR EDITOR (VARIO) FÜR GRENZENLOSE STRUKTURIERUNGEN		●	●
STEINREINIGUNG PLEXI		●	●
ZENTRIEREINHEIT		●	
4-PUNKTE-SKIZENTRIERUNG MIT 3 QUERPOSITIONEN			●
FÜR DEN RENNSERVICE KONZIPIERT			●