

2

4

5

CRYSTAL INLINE



ABMESSUNGEN CRYSTAL INLINE

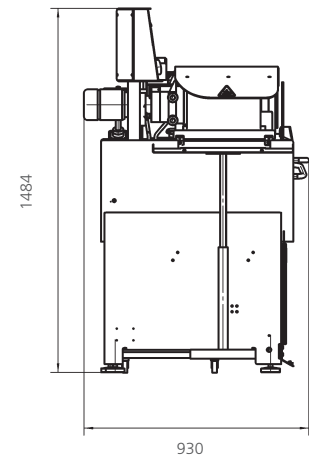
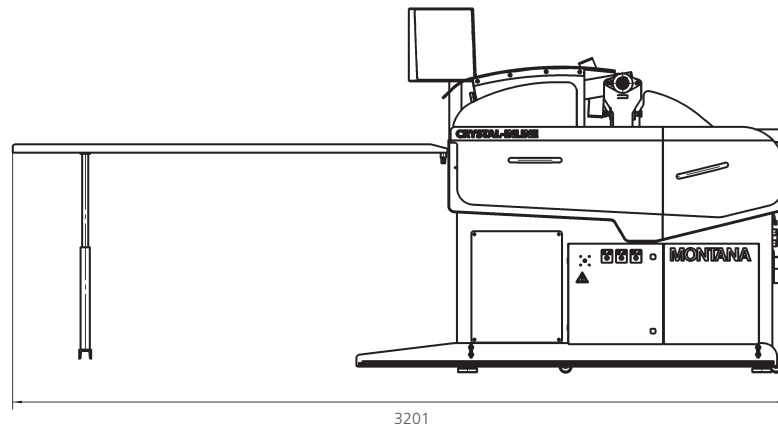

MONTANA

CRYSTAL INLINE

DIE UNIVERSELLE KOMBIMASCHINE FÜR SKI UND SNOWBOARDS

Die professionelle Steinschleifmaschine für kleinere bis mittlere Werkstätten. Hervorragend geeignet für die Bearbeitung von Ski und Snowboards.

Schneller und einfacher Bandwechsel für Vorschleif, Belagschliff, Kantentuning sowie zum Wachsen, Polieren und Entgraten.

Auf einer Anlage kann sowohl der Steinschliff als auch der Bandschliff bei geringem Platzbedarf durchgeführt werden.

Durch einen schwenkbaren Vorschub bei zwei Schleifmöglichkeiten und das Programmdisplay besteht ein Bedienungskomfort wie bei einem Roboter.

Das Drucksystem ist pneumatisch von 10 bis 40 kg regulierbar.

TECHNISCHE DATEN	CRYSTAL INLINE
Leistung:	7 kW
Spannung:	3 x 400 Volt / 50 Hz
Absicherung:	3 x 16 A
Tankinhalt:	90 Liter
Steindrehzahl:	300 bis 1.700 u/min
Banddrehzahl:	300 bis 1.500 u/min
Schnittgeschwindigkeit:	8 bis 20 m/s
Vorschub:	5 bis 25 m/min
Druckluft:	min. 6 bar, 80 l/min
Gesamtgewicht:	750 kg inkl. Emulsion



VORTEILE

- Platzsparende Konstruktion
- 9 frei programmierbare Schleifprogramme
- Stufenlos regelbare Steingeschwindigkeit
- Frei programmierbare Strukturprogramme
- Pneumatisches Drucksystem
- Einfacher Bandwechsel
- Pneumatisch schwenkbarer Vorschub
- Zwei programmierbare Bandgeschwindigkeiten
- Schleifringabmessung: 300 x 340 x 125 mm

OPTION

- Kompressor
- Geteilte Vorschubrolle